



LE-106DCH

KREUZLICHT KIT FÜR LE-106DCH
(DOPPELBLITZ-RUNDUMKENNLEUCHE)

KIT LUZ DE CRUCERO PARA LE-106DCH
(LUZ ESPECIAL DE AVISO ESTROBOSCOPICA DE
DOBLE DESTELLO)

KIT DE FEU DE POSITION LE-106DCH
(FEU D'ADVERTISSEMENT ÉLECTRONIQUE À
DOUBLE ÉCLAT)

CRUISE LIGHT KIT FOR LE-106DCH
(DOUBLE FLASH STROBE LIGHT)

FEDERAL SIGNAL VAMA, S.A.

C/Dr.Ferrán,7(08339)VILASSAR DE DALT - SPAIN

Tel: (34) 93.741.79.00

Telefax: (34) 93.753.03.62

WEB: www.fedsig.vama.es



UNE-EN ISO 9001

INHALT (UND BESTELLNUMMER FÜR ERSATZTEILE)

Nach dem Öffnen der Verpackung überprüfen Sie bitte deren Inhalt auf Vollständigkeit und einwandfreien Zustand.

Der Verpackungsinhalt besteht aus:

- Ein Satz Fernlicht LE-106DCH Best.-Nr. 8299219REC.

Entscheiden Sie was für eine Fernlichtlampe benötigen. (entweder 12V. ref. 9011019 oder 24V. ref. 9011026). Die Fernlichtlampe Man Kauft separat ein.

SICHERHEITSHINWEISE FÜR DIE MONTAGE

- Lesen Sie vor Beginn der Einbauarbeiten diese Montageanleitung aufmerksam durch.

- Im Stromkreislauf existieren Punkte, an denen Hochspannung anliegt. **ENTFERNEN SIE NIE DIE LICHTHAUBE SOLANGE DIE ANLAGE EINGESCHALTET IST. NACH DEM AUSSCHALTEN MINDESTENS ZWEI MINUTEN VERSTREICHEN LASSEN.**

- Für einen ordnungsgemässen Anschluss der Anlage sind qualifizierte Kenntnisse der Kfz-Elektrik erforderlich. Auch mit der Montage von Kfz-Zubehör sollten Sie vertraut sein.

- Schliessen Sie den Plus-Pol nicht an die Batterie an, solange die Montage noch nicht völlig beendet ist. Stellen Sie vor dem Anschluss sicher, dass kein Kurzschluss entstehen kann.

- Bei der Bohrung im Fahrzeugdach achten Sie darauf, dass auf beiden Seiten keine Fahrzeugteile beschädigt werden können.

HINWEIS:

- Das "FERNLICHT" wird von der gegenwärtigen Straßenverkehrsordnung nicht berücksichtigt. Seine Verwendung kann von den lokalen Verkehrsbehörden in Frage gestellt werden.

MONTAGE DER LAMPENHALTERUNG DES FERNLICHTS



Abb.1



Abb.2



Abb.3



Abb.4

AUSTAUSCH DER LAMPE DES FERNLICHTS (NICHT GELIEFERT)

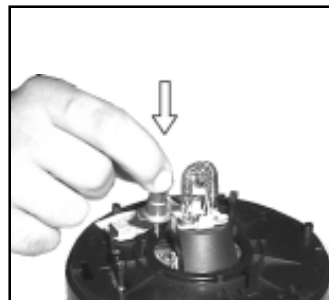

Abb.1

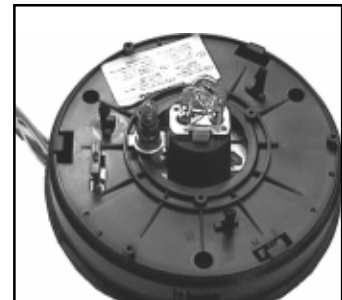

Abb.2



Abb.3

SPEZIAL WARNLEUCHE MODELL LE-106DCH MIT KREUZLICHT

DIE OPTION SCHWACH INTENSITÄT IST OPTIONELL. WENN NICHT BENUTZT, SCHALTEN SIE DIE GELB KABEL NICHT EIN.

LE-106DCH MIT KREUZLICHT (OPTION LAMPENAUSFALL + OPTION SCHWACH INTENSITÄT)

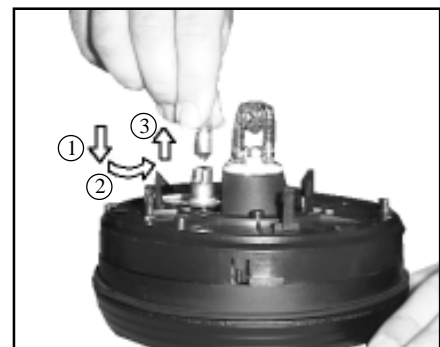
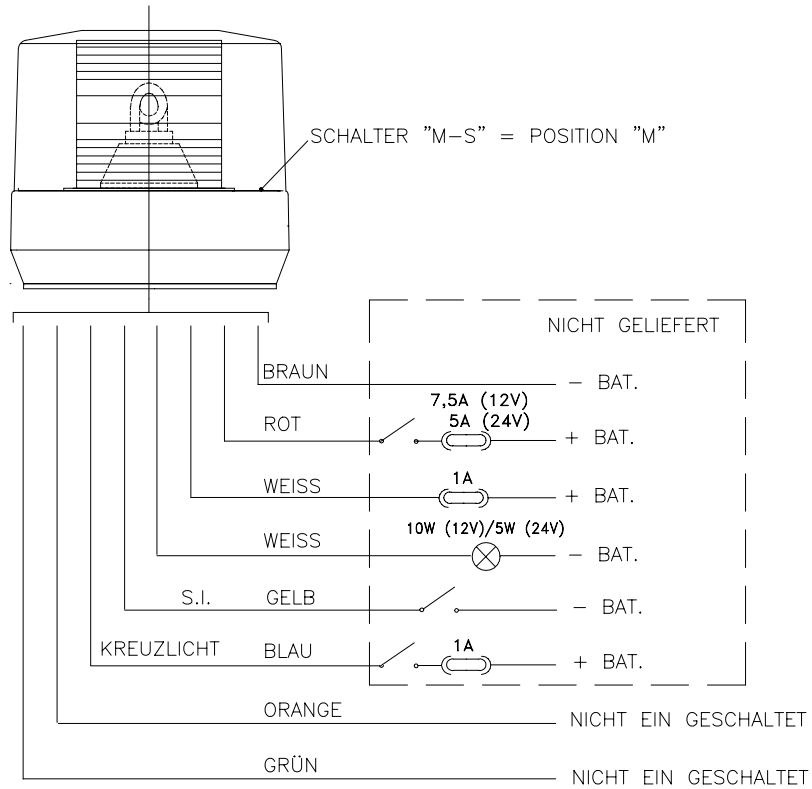

S.I. = SCHWACH INTENSITÄT

LE-106DCH MIT KREUZLICHT (OPTION SYNCHRO + OPTION LAMPENAUSFALL + OPTION SCHWACH INTENSITÄT)

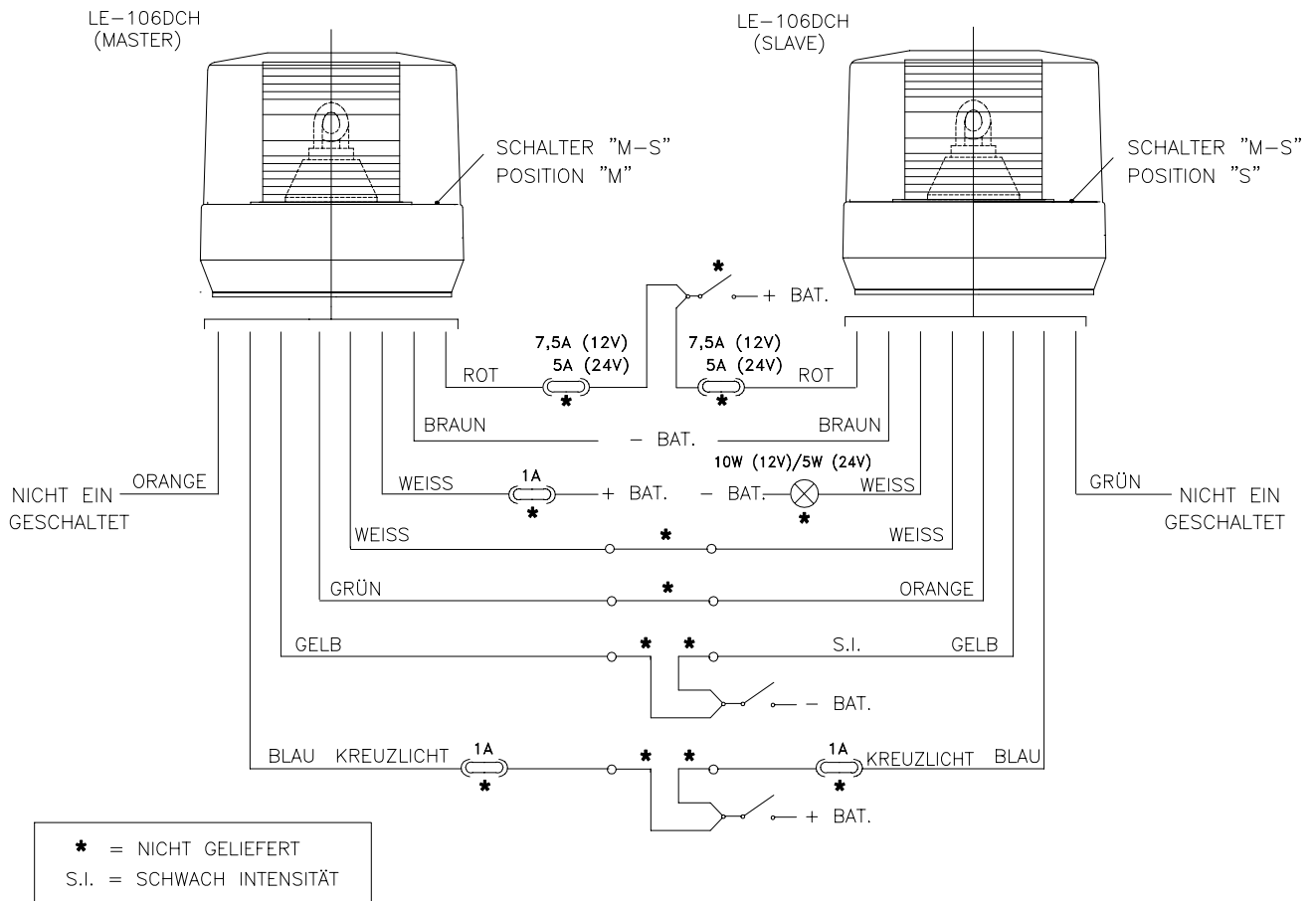

CONTENIDO (Y REFERENCIAS DE RECAMBIO)

Al abrir la caja de embalaje revise su contenido y verifique el buen estado del mismo.

- Dentro de la caja de embalaje usted deberá encontrar:
- Un Kit luz de crucero LE-106DCH ref. 8299219REC.

NOTA: Elija la lámpara de luz de crucero (12V, ref. 9011019, o 24V, ref. 9011026) que sea necesaria. Comprada por separado.

INSTRUCCIONES DE SEGURIDAD PARA EL INSTALADOR

- Antes de instalar el equipo leer y entender todas las instrucciones.
- En el circuito electrónico existen puntos con alta tensión. **NO RETIRAR LA LENTE COLOREADA MIENTRAS EL EQUIPO ESTA CONECTADO Y UNA VEZ DESCONECTADO, NO RETIRAR LA MISMA HASTA TRANSCURRIDOS DOS MINUTOS.**
- Para instalar correctamente el equipo es necesario tener buenos conocimientos de electricidad del automóvil y estar familiarizado con la instalación de accesorios para vehículos.
- No conectar el positivo a batería hasta que no se haya completado la instalación. Antes de conectar, comprobar que no hay cortocircuito a negativo.
- Al taladrar la estructura del vehículo asegurarse de que a ambos lados no hay nada que pueda ser dañado.

AVISO:

- La "LUZ DE CRUCERO", no está contemplada en el vigente código de circulación. Su uso puede ser cuestionado por las autoridades locales de tráfico.

MONTAJE DEL PORTALAMPARAS DE LA LUZ DE CRUCERO

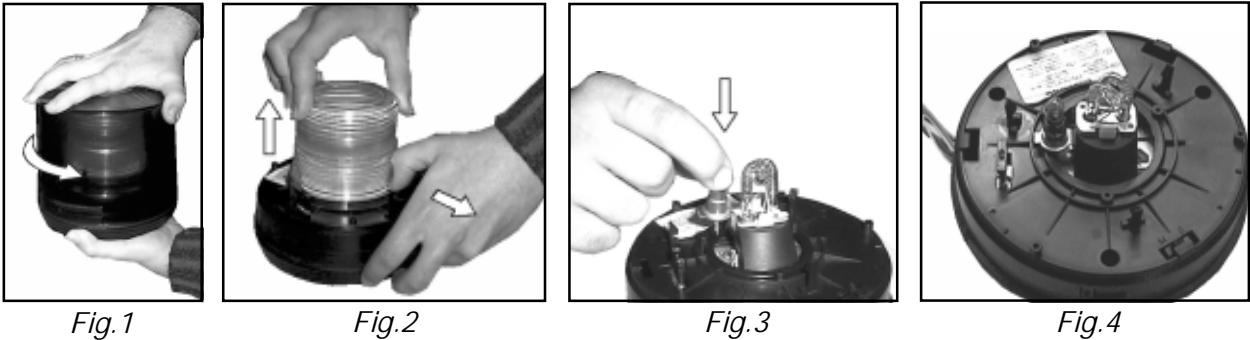

CAMBIO DE LA LAMPARA DE LA LUZ DE CRUCERO (NO SUMINISTRADA)

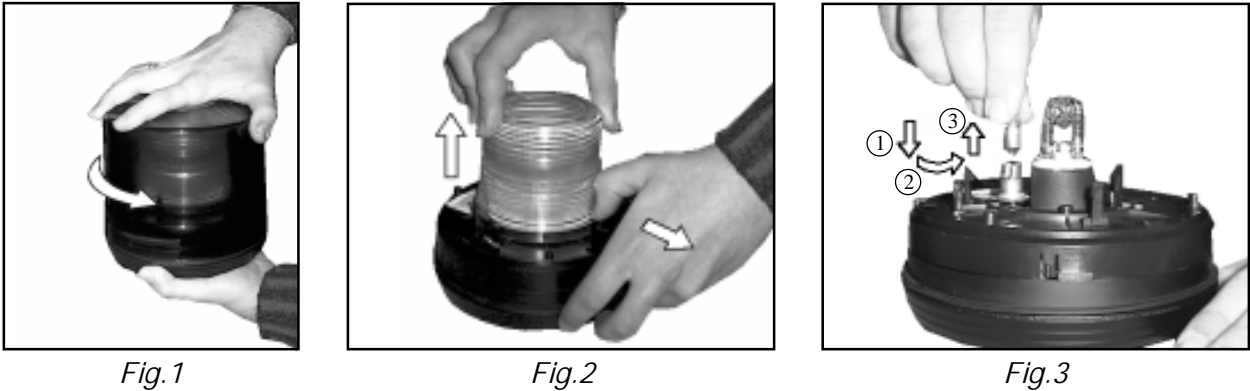

LUZ ESPECIAL DE AVISO LE-106DCH CON LUZ DE CRUCERO

LA OPCION DE BAJA INTENSIDAD (B.I.) ES OPCIONAL. SI NO SE USA, NO CONECTAR LOS CABLES AMARILLOS

LE-106DCH CON CRUCERO (OPCION FALLO DE LAMPARA + OPCION BAJA INTENSIDAD)

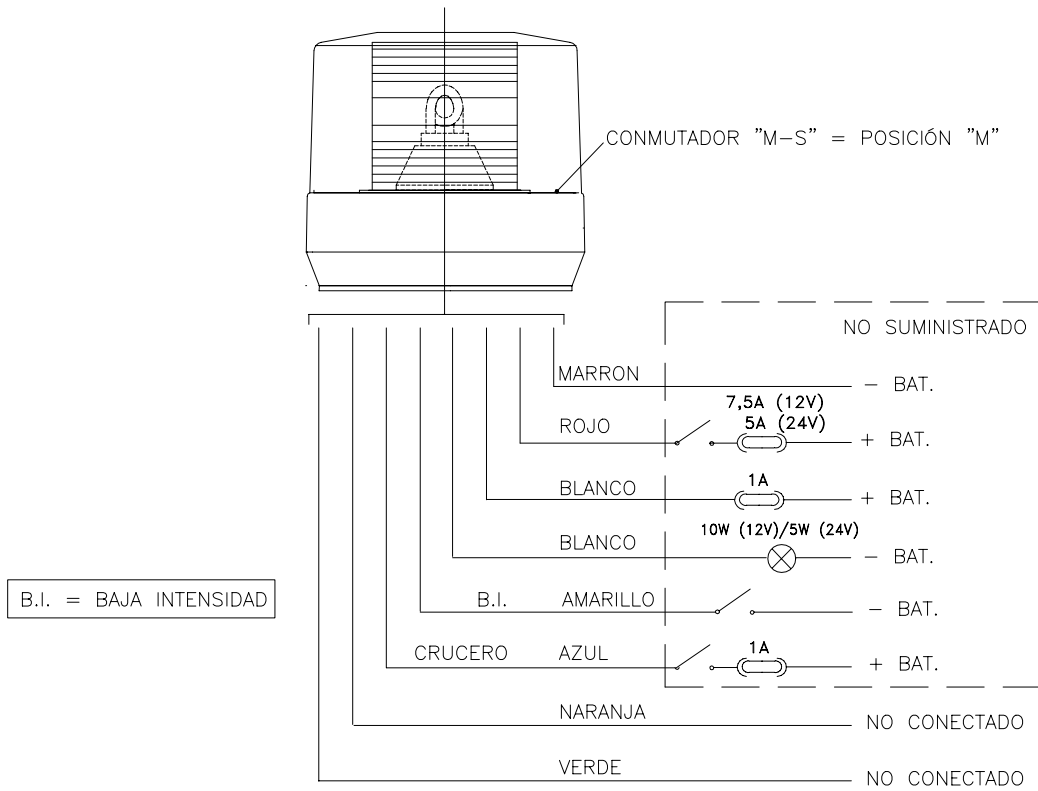

LE-106DCH CON CRUCERO (OPCION SINCRONIZADO + OPCION FALLO LAMPARA + OPCION BAJA INTENSIDAD)

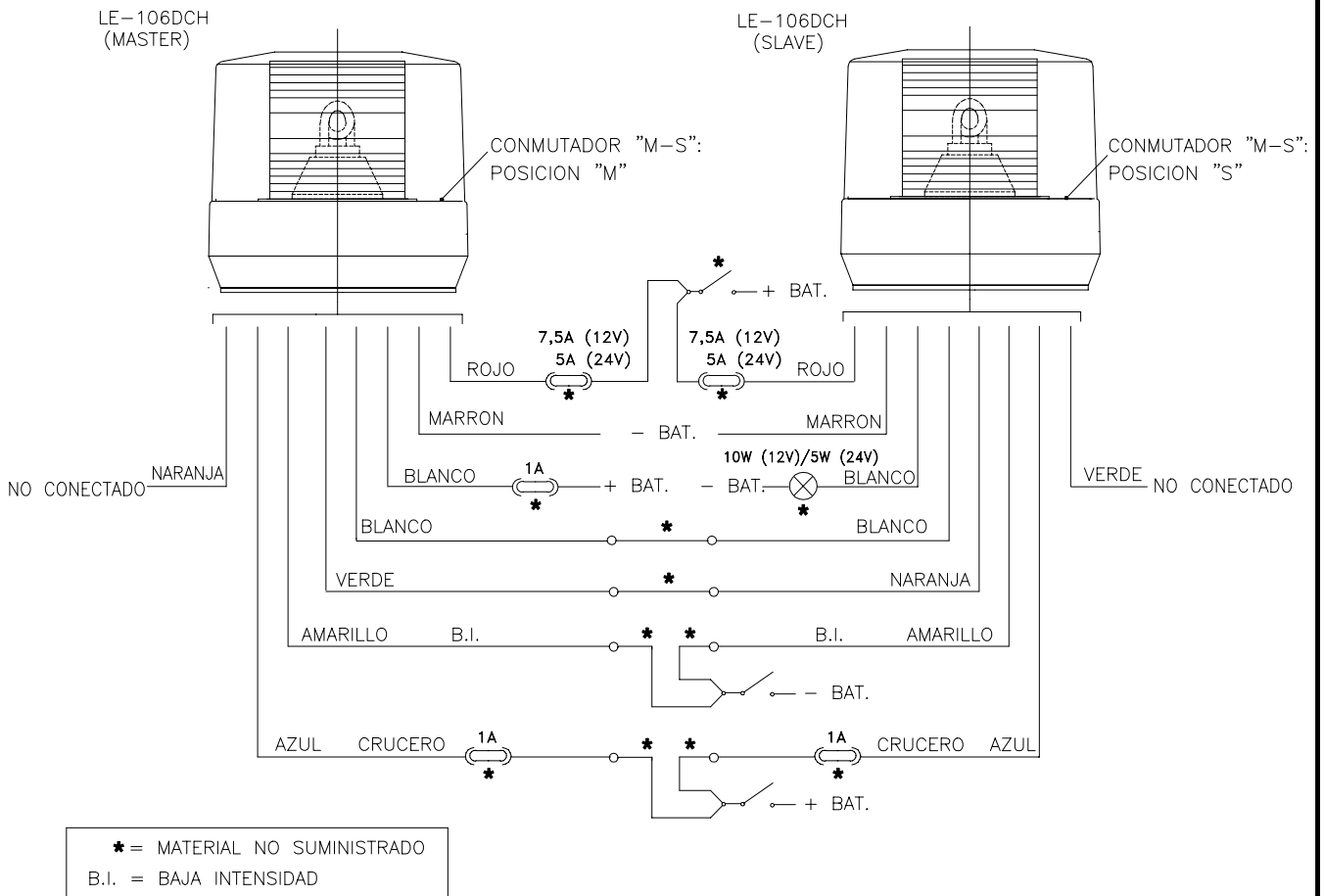

CONTENU (ET REFERENCE DES PIECES DE RECHANGE)

Réviser le contenu de l'emballage au moment de l'ouverture et vérifiez-en l'état.
A l'intérieur de la boîte d'emballage vous devrez trouver:

- Un Kit de feu de position LE-106DCH ref. 8299219REC.

NOTA: Choisissez l'ampoule de croisement (ref. 9011019 pour 12v. ou ref. 9011026 pour 24v), selon vos besoins. S'achète séparément.

INSTRUCTIONS DE SÉCURITÉ POUR L'INSTALLATEUR

- Lire attentivement toutes les instructions avant d'installer le feu.
- Sur le circuit électronique il existe des points de haute tension. **NE PAS RETIRER LA LENTILLE COLORÉE LORSQUE LE FEU EST EN FONCTIONNEMENT ET, UNE FOIS CELUI-CI HORS SERVICE ATTENDRE DEUX MINUTES AVANT DE L'ÔTER.**
- Pour installer correctement le feu, il faut avoir de bonnes connaissances de l'électricité de l'automobile et être familiarisé avec l'installation d'accessoires pour véhicules.
- Ne pas brancher le pôle positif sur la batterie tant que l'installation n'est pas terminée. Avant de brancher, vérifier qu'il n'y a pas de court-circuit sur le pôle négatif.
- S'assurer que rien ne peut être abîmé des deux cotés de la structure du véhicule au moment du perçage.

NOTA:

- Le "FEU DE POSITION", n'est pas considéré dans le code de la route en vigueur. Son utilisation pourrait être questionnée par la police de la route.

MONTAGE DU SUPPORT DE L'AMPOULE DU FEU DE POSITION



Fig.1



Fig.2

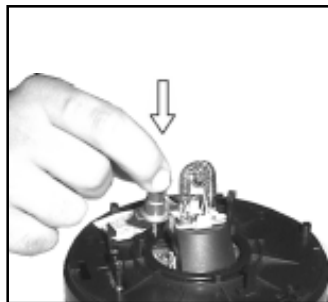

Fig.3

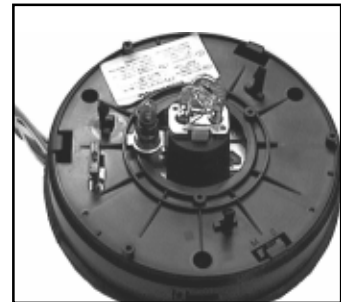

Fig.4

CHANGEMENT D'AMPOULE DU FEU DE POSITION (NON FOURNI)



Fig.1

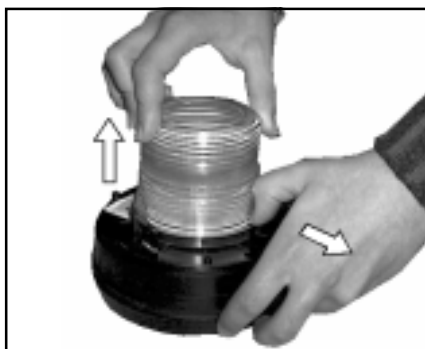

Fig.2

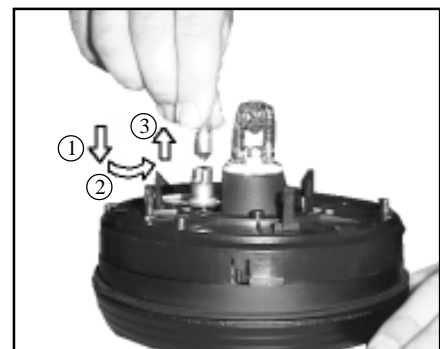
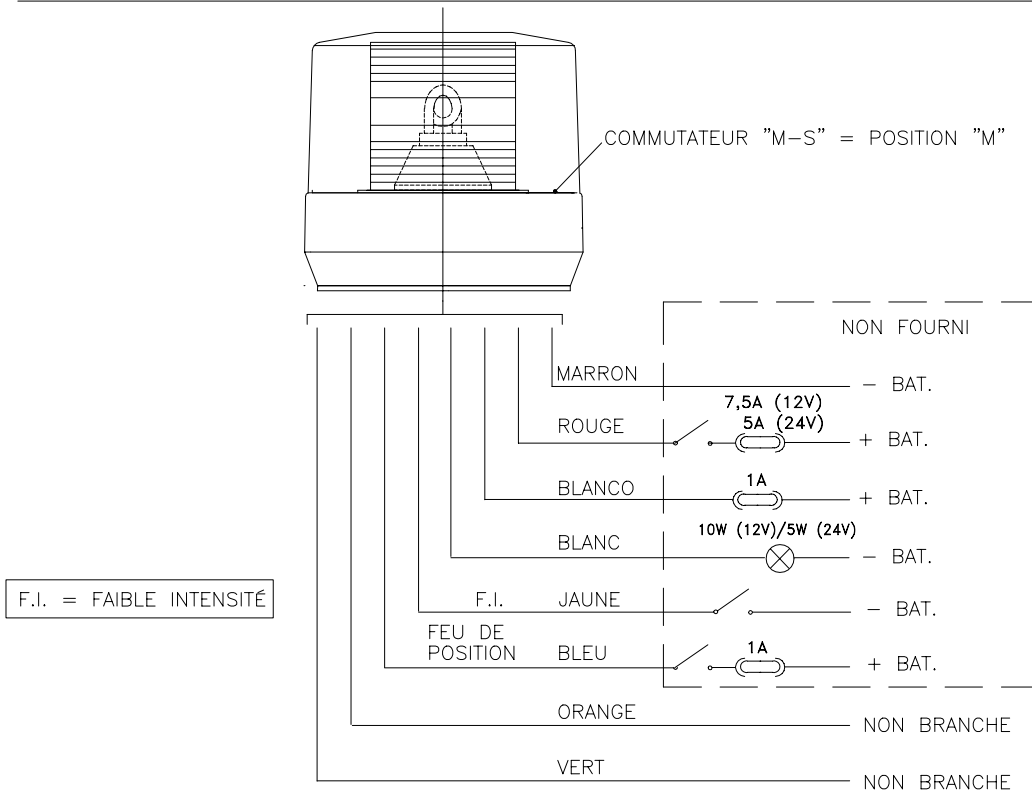

Fig.3

FEU DE SIGNALISATION SPECIAL MODÈLE LE-106DCH AVEC FEU DE POSITION

L'OPTION DE FAIBLE INTENSITÉ (B.I.) EST OPTIONNEL. SI VOUS NE L'UTILISEZ PAS, NE BRANCHER PAS LES FILS COULEUR JAUNE.

LE-106DCH AVEC FEU DE POSITION (OPTION DETECTION DE PANNE+OPTION FAIBLE INTENSITE)



LE-106DCH AVEC FEU DE POSITION (OPTION SYNCHRO+OPTION DETECTION DE PANNE+OPTION FAIBLE INTENSITE)

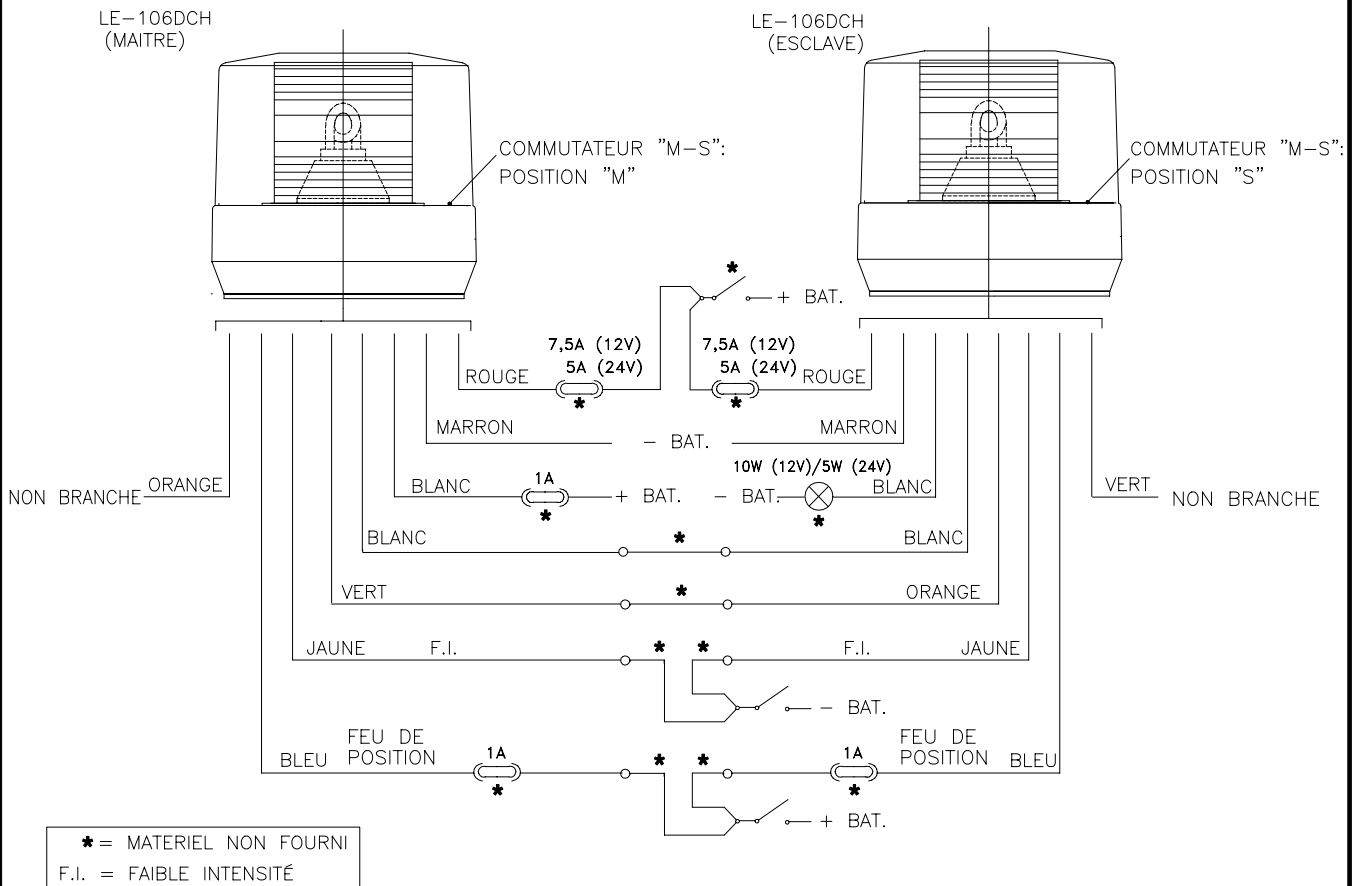

CONTENTS (AND SPARE PARTS NUMBERS)

When the packing is opened, check its contents and that all material is in good condition.

Inside the packing you should find:

- One "CRUISE LIGHT KIT" LE-106DCH ref. 8299219REC.

NOTE: Choose cruise light lamp (either 12V, ref. 9011019 or 24V, ref. 9011026) as needed. Purchase separately.

SAFETY INSTRUCTIONS TO INSTALLERS

- Before installing the equipment, read and understand all the instructions.
- In the electronic circuit there are high voltage points. DO NOT REMOVE THE COLOURED LENS WHILE THE EQUIPMENT IS CONNECTED. ONCE DISCONNECTED, DO NOT REMOVE IT UNTIL TWO MINUTES HAVE PASSED.
- To properly install this light you must have a good understanding of automotive electrical procedures and systems, along with proficiency in the installation and use of safety warning equipment.
- Do not connect the positive wire to the battery until the installation has been completed. Before connecting check that there is no short circuit to negative.
- When drilling into a vehicle structure, be sure that both sides of the surface are clear of anything that could be damaged.

WARNING:

- The "CRUISE LIGHT" is not accepted by some highway codes. Ask the local authority having jurisdiction about relevant standards in force.

ASSEMBLY OF THE CRUISE LIGHT SOCKET



Fig.1



Fig.2

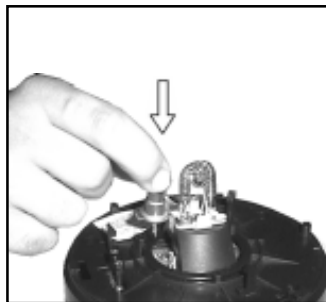

Fig.3

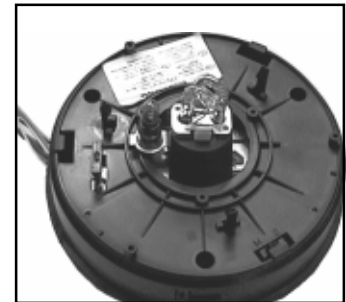

Fig.4

REPLACEMENT OF CRUISE LIGHT LAMP (NOT SUPPLIED)



Fig.1

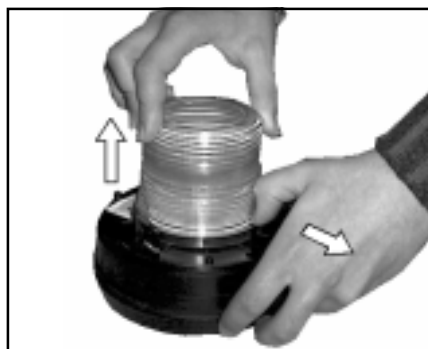

Fig.2

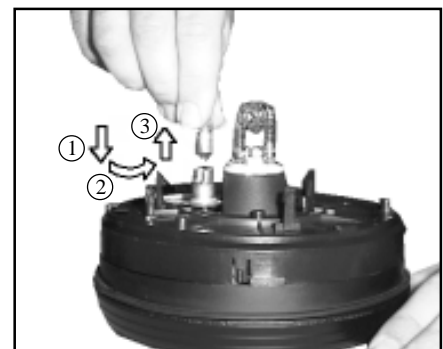
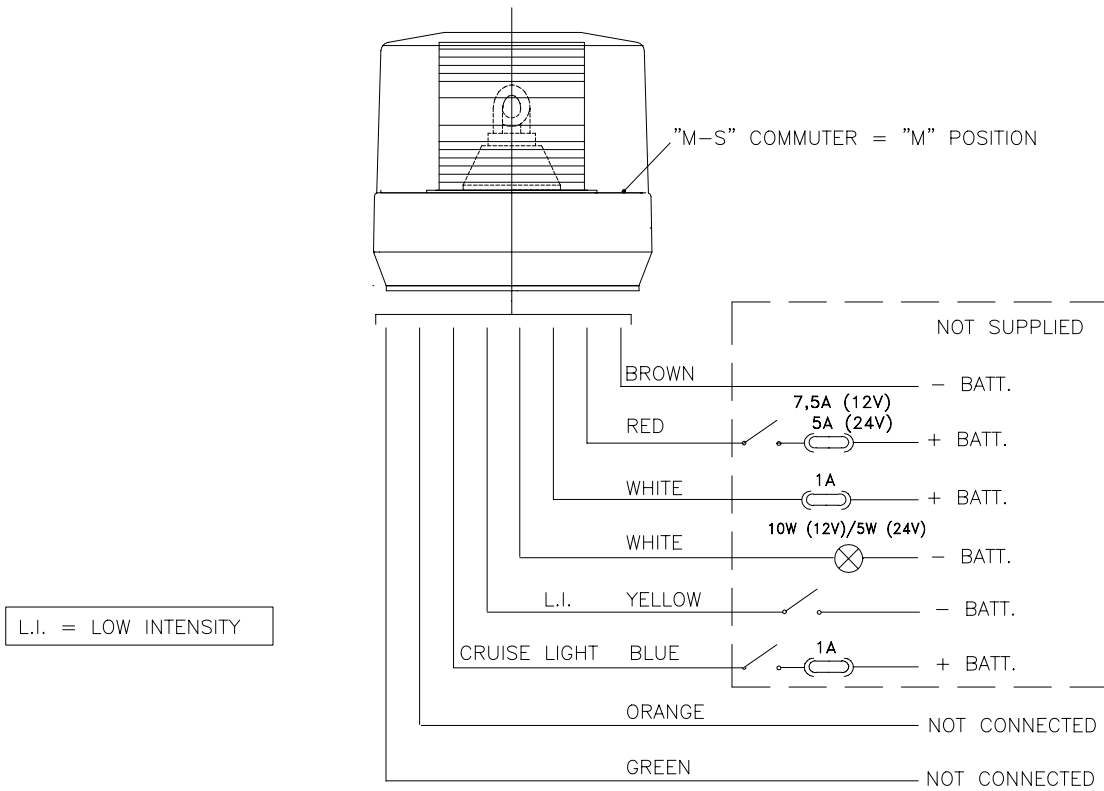

Fig.3

DOUBLE FLASH STROBE LIGHT MOD. LE-106DCH WITH CRUISE LIGHT

LOW INTENSITY FUNCTION (L.I.) IS OPTIONAL. IF NOT USED, DO NOT CONNECT THE YELLOW CABLES.

LE-106DCH WITH CRUISE LIGHT (LAMP FAILURE DETECTION OPTION + LOW-INTENSITY OPTION)



LE-106DCH WITH CRUISE LIGHT (SYNCHRO OPTION+LAMP FAILURE DETECTION OPTION+LOW-INTENSITY OPTION)

